

Patent
pending

TubeRaiser

Licht en veilig tillen van buisrails

Tijdens de teeltwisseling is het vervangen van folies onder de buisrails een fysiek zware klus. De buisrails worden handmatig opgetild en dat vraagt veel kracht en herhaling. Samen met Kwekerij Rens Aarts ontwikkelde Metazet een praktische oplossing die dit zware tilwerk overneemt. Met de TubeRaiser behoort dit tillen tot het verleden.

De TubeRaiser tilt de buisrails veilig omhoog zodat de folie eronder kan worden vervangen, zonder dat er nog handmatig getild hoeft te worden. De tool wordt door één medewerker bediend en is met zijn elf kilo licht genoeg om aan het einde van het pad direct naar het naastliggende teeltpad te worden getild. Door zowel het zware tilwerk als het teruglopen weg te nemen, wordt tijdens de teeltwisseling aanzienlijk bespaard op arbeidstijd én dus kosten.

Veiligheid is tijdens het ontwerp een belangrijk uitgangspunt geweest. De zelfremmende werking voorkomt dat de buisrail onverwacht kan zakken. Daarnaast is de bediening zeer eenvoudig, waardoor foutgebruik wordt voorkomen. De TubeRaiser is onderhoudsarm en wordt CE-gecertificeerd geleverd.

metazet™

[metazet.com](https://www.metazet.com)



Op maat gemaakt

Omdat de volledige productie in eigen huis plaatsvindt, zijn verschillende uitvoeringen en maatvoeringen eenvoudig te realiseren. De TubeRaiser kan worden geleverd als complete hijsoplossing met bijbehorende spekhaken en A-haken in diverse maten. Het enige wat verder nodig is, is een standaard accutol.

De TubeRaiser biedt een praktische, veilige en lichte manier om het zwaarste gedeelte van de teeltwisseling efficiënter en met minder fysieke belasting uit te voeren.

Prijs op aanvraag. Maatwerk mogelijk.

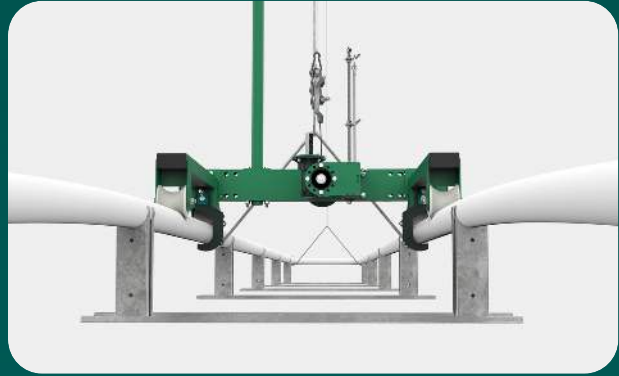

Specificaties:

- ✓ Gewicht: 11 kg
- ✓ Standaard buisrailmaat: 51 mm, andere diameters op aanvraag
- ✓ Hart-op-hart maat buizen: 420, 425, 500, 550 en 600mm
- ✓ Maximaal hijsgewicht: 100kg
- ✓ Aandrijving: standaard accutol
- ✓ Werking: zelfremmende hijsconstructie
- ✓ CE gecertificeerd
- ✓ Toebehoren: spekhaken en A-haken [diverse maten]

Supporting your Growth.

+31 174 225822
info@metazet.com

[metazet.com](https://www.metazet.com)